



WM5000 系列安装支架

光端机和 UTP 模块的墙装支架套件

产品特性

- 多方向的墙装支架
- 墙装支架可容纳单个宽度或双倍宽度的组件
- 可选的扩展套件，用于墙壁空间宽敞的场地
- WM5001-3U 和 WM5001-3UEXP 可容纳非屏蔽双绞线 (UTP) 模块 (TW3004P, TW3001AR, TW3004AR)
- 支架带橡皮脚可作台式应用
- 美观的盖板

WM5001-3U 墙装支架基本套件包括一个可任意方向安装的墙支架，和一个带盖板的单个宽度套件。**WM5001-3UEXP** 扩展套件包括一个附加的单个宽度模块套件。最多可在墙支架上安装四个包含光端机模块的单个宽度套件。

WM5002-3U 墙支架基本套件包括一个可任意方向安装的墙支架，和一个带盖板的双倍宽度套件。**WM5002-3UEXP** 扩展套件包含一个附加的双倍宽度套件。最多可在墙支架上安装两个包含光端机模块的双倍宽度套件。

单位宽度套件和双倍宽度套件可混合并配对适用。例如，你可以将一个双倍宽度套件连至两个单个宽度套件。这些套件与墙支架互锁，并用翼形螺钉固定。墙支架上有橡胶垫，使您可以选择将它们安置于桌面上，并堆叠这些模块。



WM5001-3U



WM5002-3U

光端机/UTP
墙装支架



C1958 / REVISED 1-07



国际标准化组织
认证企业：
ISO 9001 质量体系



技术规格

型号

| | |
|-----------|-----------------------------|
| WM5001-3U | 墙装基本套件, 用于单个宽度模块 (光端机或 UTP) |
| WM5002-3U | 墙装基本套件, 用于单个双倍宽度模块 (仅限光端机) |

兼容性可相互参考

| 模块尺寸 | 光纤和以太网模块 | UTP 模块 |
|------|--|---------------------------------|
| 单个宽度 | FT8101A/FR8101A 系列 FT8104/FR8104 系列 FR8301A/FR8301A 系列 FR8302A-2 系列 FR8304/FR8304 系列 FT85011A/FR85011A 系列 FX82012-2 系列 FT82041-1/FR82041-1 系列 FT82011-1/FR82011-1 系列 FX82011-2 系列 | TW3004P TW3001AR TW3004AR |
| 双倍宽度 | FT8308/FR8308 系列 FT85041/FR85041 系列 FX82051-2 系列 FX82052-2 系列 FX82052-4 系列 | - |

概述

| | |
|--------------|--|
| 结构 | 铝 |
| 涂层 | 黑色 |
| 尺寸 | |
| WM5001-3U | 2.38" D x 4.96" W x 8.56" H (6.05 x 12.60 x 21.72 cm) |
| WM5002-3U | 3.58" D x 4.96" W x 8.56" H (9.09 x 12.60 x 21.72 cm) |
| 安装 | 墙装或台面 |
| 单元重量 | |
| WM5001-3U | 0.58 kg (1.28 lb) |
| WM5002-3U | 0.61 kg (1.36 lb) |
| WM5001-3UEXP | 0.18 kg (0.40 lb) |
| WM5002-3UEXP | 0.22 kg (0.48 lb) |
| 运输重量 | |
| WM5001-3U | 1.36 kg (3 lb) |
| WM5002-3U | 1.36 kg (3 lb) |
| WM5001-3UEXP | 0.90 kg (2 lb) |
| WM5002-3UEXP | 0.90 kg (2 lb) |

可选附件

| | |
|--------------|-----------------------|
| WM5001-3UEXP | 墙装扩展套件, 用于一个额外的单个宽度模块 |
| WM5002-3UEXP | 墙装扩展套件, 用于一个额外的双倍宽度模块 |

机械构造

| | |
|-----------|----|
| 插槽数 | 1 |
| WM5001-3U | 2 |
| WM5002-3U | |
| 模块安装方位 | 可变 |

安装选择

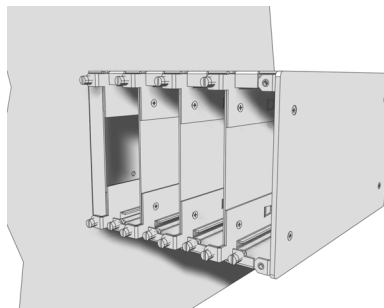

一个 WM5001-3U 和三个 WM5001-3UEXP

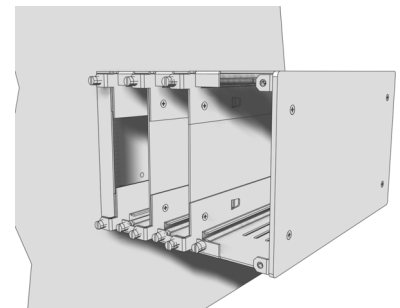

一个 WM5001-3U, 一个 WM5001-3UEXP, 和一个 WM5002-3UEXP

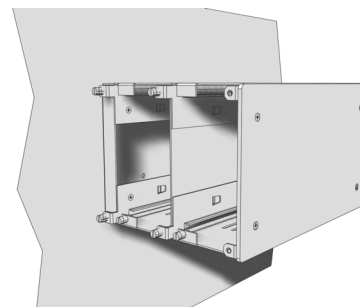

一个 WM5002-3U 和一个 WM5002-3UEXP



堆叠的模块套件



Pelco Worldwide Headquarters:
3500 Pelco Way, Clovis, California 93612-5699 USA
USA & Canada Tel: (800) 289-9100 • FAX (800) 289-9150
International Tel: (559) 292-1981 • FAX (559) 348-1120
www.pelco.com

表示与上次修订不同。

Pelco 和 Pelco 商标是 Pelco 的注册商标。
规格可随时更改, 恕不另行通知。
© 版权所有 2007, Pelco。保留所有权利。